

YIT



LAHDEN VEDENVÄLKE

JALKARANTA KERROSTALOKOTEJA ENNAKKOMARKKINOINNISSA



Lähellä



Paremman arjen asunnoissa
näkyä kotimuotoilu.



Lähellä



Hyvien tarinoiden kulmakunta

Haluan asettua paikkaan, jossa viihdytään ilman ikärajaa! Täällä on tilaa hengittää ja vapautta harrastaa. Omilla kulmilla palvelut ovat lähellä ja aikaa riittää arjen ylellisyyksiin. Asiat hoituvat nappia painamalla, hissi vie ja bussi tuo. Autoa en tarvitse, sillä pyörällä pääsee ja kävely avaa aistit virkeimmilleen. Täällä tyytyväisyys tiivistyy, helpous on jokaisen etuoikeus ja hyvillä tarinoille löytyy koko ajan uusia aiheita!

Lue lisää: yit.fi/reviirit

Uusi koti Jalkarannan huippupaikalta



KAUPPA, ALAKOULU, PÄIVÄKOTI,
UIMARANTA, TENNISKENTÄT



LAHDEN STEINERKOULU JA
PÄIVÄKOTI, YLÄKOULUT



BUSSIPYSÄKILLE 100 M



SALPAUSSELÄN ULKOILUMAASTOT,
MESSILÄN LASKETTELUKESKUS JA SATAMA



Käytä hyväksesi ainutlaatuinen tilaisuus! Nyt sinulla on mahdollisuus hankkia uusi, moderni koti suosittu asuinalueen vehreästä sydäimestä.

Rakennamme uusia YIT Koteja huippupaikalle Jalkarantaan. Hyvät lähipalvelut ovat lyhyen kävelymatkan päässä – lähin kauppa on melkein naapurissa. Bussipysäkki on talon vieressä ja yhteydet Lahden keskustaan ovat sujuvat.

VESIJÄRVEN JA SALPAUSSELÄN VIERESSÄ

Lahden Vedenvälkkeen ympärillä on kaupungin hienoimmat ulkoilualueet. Salpausselän harju ja valaistut ulkoilu- ja hiihtomaastot kulkevat melkein uuden kotitalosi edestä. Vesijärven rantaan ja lähimmälle uimarannalle on vain noin 300 metriä. Täällä luonnosta voi nauttia vuoden jokaisena päivänä!

UUSI KOTI, SUJUVA ARKI.

Lahden Vedenvälkkeestä löydät juuri sinulle sopivan kodin, jossa toimivuus ja tyylikkyys kulkevat käsi kädessä. Tutustu koteihin, joissa näkyy aivan uudenlainen kotimuotoilu.

- * 38 kotia
- * 26,5–83 m²
- * 1 h+kt–4 h+kt+s+kph
- * 1. kerroksen koteista lasitetun parvekkeen kautta pihalle
- * 2.–5. krs ranskalaiset parvekkeet/lasitetut parvekkeet
- * Osassa koteja omat saunat
- * SmartPost-lokerikot

yit.fi/vedenvälke

Paremman arjen ehdoilla muotoiltuja kaupunkikoteja

Kotimuotoilu on YIT Kotien suunnittelufilosofia, jonka tavoitteena on sujuvampi arki asukkaille. Kotimuotoilijamme ovat suunnitelleet monikäyttöisiä tiloja ja fiksuja palveluja paremman arjen puolesta. Tuloksena on uudenlaisia koteja, joissa on kaikkea juuri sopivasti, ei mitään liikaa eikä liian vähän.

yit.fi/kotimuotoilu

KOTIMUOTOILUN PERIAATTEET

Yhdellä tilalla on monta käyttötapaa.



Vain tarpeellinen on hyvää muotoilua.



Sisustus on helppo valita omannäköiseksi.



Arki on sujuvaa kotona ja sen ulkopuolella.



yit.fi/kotimuotoilu



SAUNA, JOSTA ON ISOSTI ILOA

Kokoaan avarammassa saunassa on mukava saunoa yhdessä, kun lauteet on sijoitettu vastakkain.

KEITTIÖ, JOKA TOIMII ARJESSA JA SIITÄ IRTIOTOSSA

Hyvin muotoiltu keittiö sopii elämän eri hetkiin ja viimeistelee kotisi tyylin.



KODINHOITOTILA, JOKA SÄÄSTÄÄ TILAA

Näppärä kodinhoitotila piiloutuu oven taakse silloin, kun et sitä tarvitse.



KAUPAN NOUTOPISTE, JOKA ON OMASSA KOTITALOSSASI

Vaivaton lähetyksen noutopiste, SmartPost, löytyy omasta talosta ja säilyttää kauppakassitoimitukset kylmässä.



KYLPYHUONE, JOSTA ON MONEKSI

Monitoimisessa kylpyhuoneessa sujuvat kaikki arjen toiminnot peseytymisestä pyykkäykseen.

KUURA



USVA



HEHKU



Omannäköinen sisustus – valmiit tyyliä kätevästi nettipalvelusta

Sisustusideoiden etsiminen on mukavaa ajanvietettä ja uusi koti saa aina ajatukset lentämään. Moni meistä ei kuitenkaan ehdi tai halua juosta rautakaupoissa tai arvuutella sävyjen ja materiaalien yhteensopivuutta. Suunnittelimme uuteen kotiin valmiit, harkitut sisustuskokonaisuudet, joista voit valita helposti omaan tyyliisi sopivan.

Kodin hintaan kuuluu kolme vaihtoehtoista sisustuskokonaisuutta, Kuura, Usva ja Hehku. Lisämaksusta sinulla on kolme sisustustyyliä lisää, Aamunkoi, Päivänkajo ja Iltarusko.

Sisustuskokonaisuuteen kuuluu aina teeman mukainen keittiö, kaapistot sekä lattiamateriaali. Halutessasi voit sisustaa oman makusi mukaan yhdistelemällä materiaaleja eri tyyleistä. Voit myös valita keittiön koneiden värin ja maustaa oman kokonaisuutesi sopivilla vetimillä. Kaiken tämän teet vaivattomasti nettipalvelussamme.

Lue lisää sisustustyyleistä: yit.fi/kotimuotoilu



ASIAKKAAN EDUT

Rahoitusratkaisut

JOUSTAVA YHTIÖLAINA – 5 VUOTTA LYHENNYSVAPAATA

Omaan kotiin pääset pienellä pääomalla: Voit tehdä asunonkaupat maksamalla ainoastaan myyntihinnan. Loput velattomasta hinnasta kattaa S-Pankin rahoittama yhtiölaina, jossa ensimmäiset 5 vuotta ovat lyhennysvapaita.

Asunnon valmistumisen jälkeen maksat 5 vuotta vain yhtiölainan korkoa, ja sen jälkeen lyhennät yhtiölainaa pikkuhiljaa pääomavastikkeella. Kun hyödynnät yhtiölainan, sinun ei tarvitse sitoutua henkilökohtaiseen pankkilainaan. Asunto voi olla helpompi myydä, jos siinä on yhtiölainaa.

EDULLINEN MAKSUEHTO

YIT:n 20 % rahoitusetu tarkoittaa, että maksat rakenteilla olevan kodin hinnasta kaupanteon yhteydessä vain 20 %. Loput maksat vasta lähellä kotisi valmistumista. Voit tehdä kaupat jo rakentamisen alkuvaiheessa ja saat aikaa järjestellä muun rahoituksen. yit.fi/rahoitus

YIT Plus -palvelu

KOTISI KAIKKI PALVELUT VERKOSSA 24/7

YIT Plus on kaikille YIT Kodin ostajille tarkoitettu sähköinen palvelu. Se on uuden kotitalosi oma palvelu, jonka avulla pysyt perillä taloyhtiön ja kotisi tärkeistä asioista, seuraat tapahtumia ja tuoreimpia uutisia ja saat vaivattomasti yhteyden naapureihisi. Palvelun kautta teet sisustusvalinnat ja tilaat kotiisi myös haluamasi lisätuotteet ja -palvelut. YIT Plussan avulla seuraat kotitalosi asioita aitiopaikalta ja liityt mukaan parilla klikkauksella! yit.fi/plus

YIT on rakennusalan edelläkävijä

Luomme parempaa elinympäristöä Suomessa, Venäjällä, Baltian maissa, Tšekissä, Slovakiassa ja Puolassa. Yli 100 vuoden kokemuksella olemme saavuttaneet vahvan markkina-aseman. Visiomme on olla askeleen edellä – asiakkaistamme, yhteistyökumppaneistamme ja henkilöstämme välittäen. Työllistämme yli 5 000 henkilöä kahdeksassa maassa. Vuonna 2016 liikevaihtomme oli noin 1,8 miljardia euroa. Elämäsi tärkeimmässä päätöksessä tukenasi on Suomen suurin asuntorakentaja ja rakennusalan edelläkävijä. yit.fi



ASUNTOYHTIÖ

Asunto Oy Lahden Vedenvälke
Honkakatu 11, 15950 Lahti

Yksiportainen, hissillinen, viisikerroksinen kerrostalo.

ASEMAKAAVA

Alueella on hyväksytty asemakaava. Kaavasta saa lisätietoja Lahden kaupungin Maankäytöstä, Askonkatu 2 (4. kerros) puhelin 03 81411.

TONTTI

Vuokratontti:	3 283 m ²
Kaupunki:	Lahti
Kaupunginosa:	Jalkaranta
Kortteli:	308
Tontti:	3
Huoneistoala:	1 749 m ²

HUONEISTOT

1 h+kt	26,5 m ²	8 kpl
2 h+kt	39,0 m ²	3 kpl
2 h+kt	40,5 m ²	4 kpl
2 h+kt	44,0 m ²	3 kpl
2 h+kt	46,5 m ²	5 kpl
2 h+kt	50,0 m ²	2 kpl
2 h+kt+s	50,0 m ²	2 kpl
3 h+kt+s	57,5 m ²	4 kpl
3 h+kt+s	59,5 m ²	5 kpl
4 h+kt+s+kph	83,0 m ²	2 kpl

Huoneistoja yhteensä 38 kpl.

AUTOPAIKAT

Autokatoksissa on osakemuotoisia autopaikkoja 12 kpl.
Avopaikkoja on 13 kpl.



YHTEISET JA TEKNISET TILAT

Ensimmäisessä kerroksessa on väestönsuoja/irtaimisto-varasto, yksi erillinen irtaimistovarasto, ulkoiluvälinevarasto, tekniset tilat ja monikäyttötila. Monikäyttötilassa on siivous-komero, talovarasto, pieni keittiö, kuivauskaappi sekä SmartPost-lokerikot*. Kylmä ulkoiluvälinevarasto on erillinen rakennus ja jätekatos sijaitsee autokatoksen päädyssä.

ARKKITEHTISUUNNITTELU

Arkkitehtitoimisto Kanttia 2 Oy

* Taloyhtiön tiloissa oleva SmartPost-lokerikko toimii pakettien ja ruokalähetysten vastaanottamiseen sekä postin lähettämiseen. Lue lisää: yit.fi/smartpost

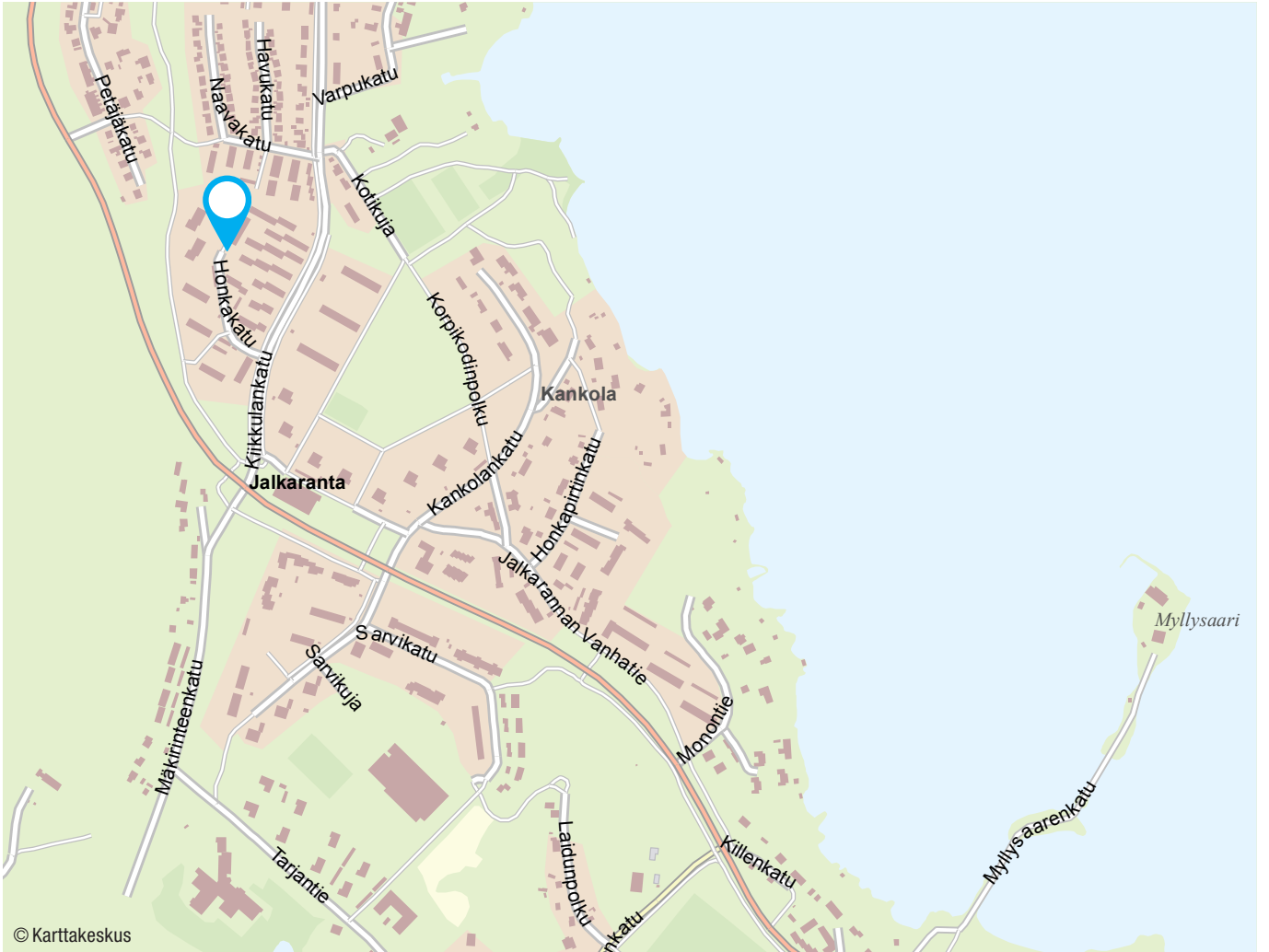
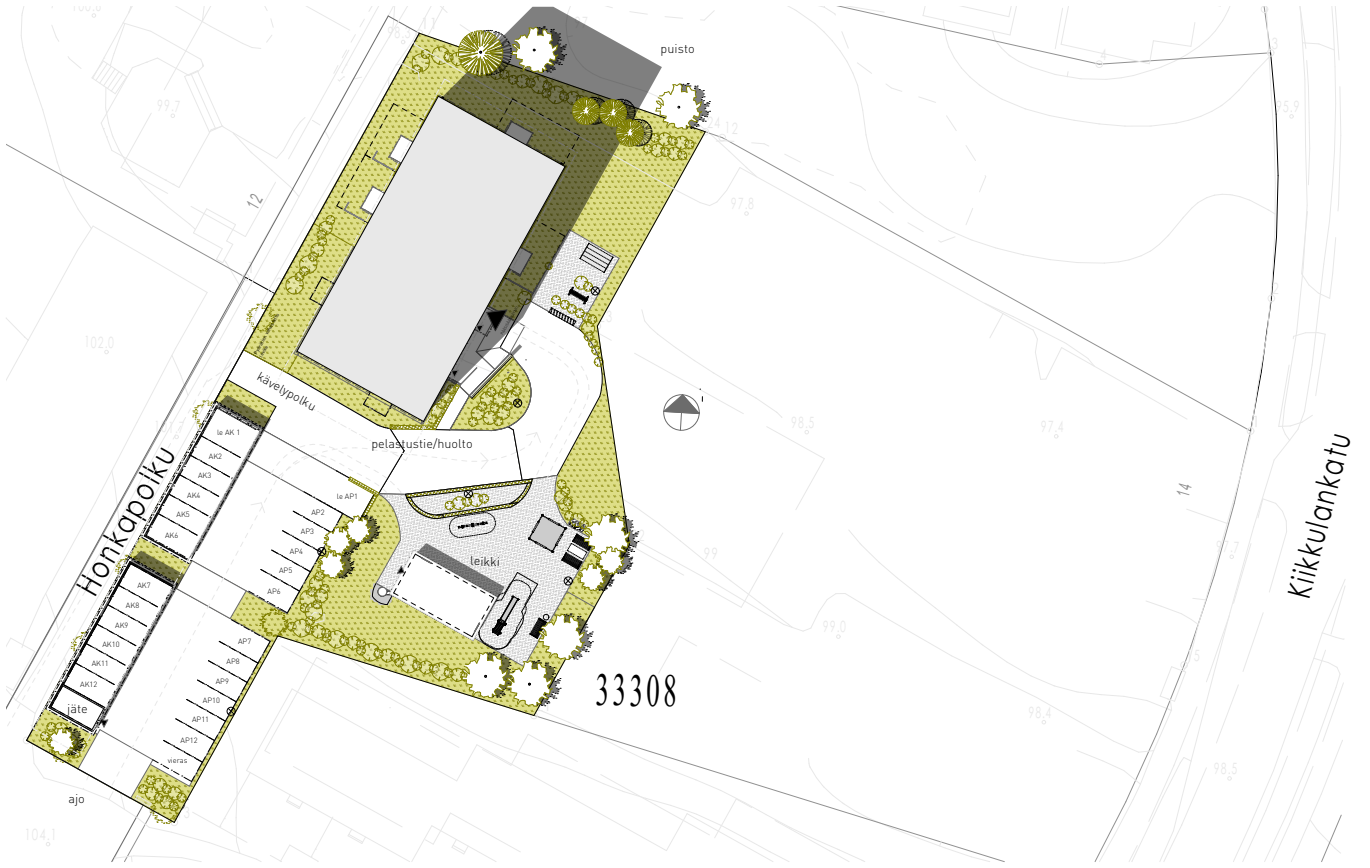



KOILLISEEN



KAAKKOON



LOUNAASEEN



LUOTEeseen

1. KERROS

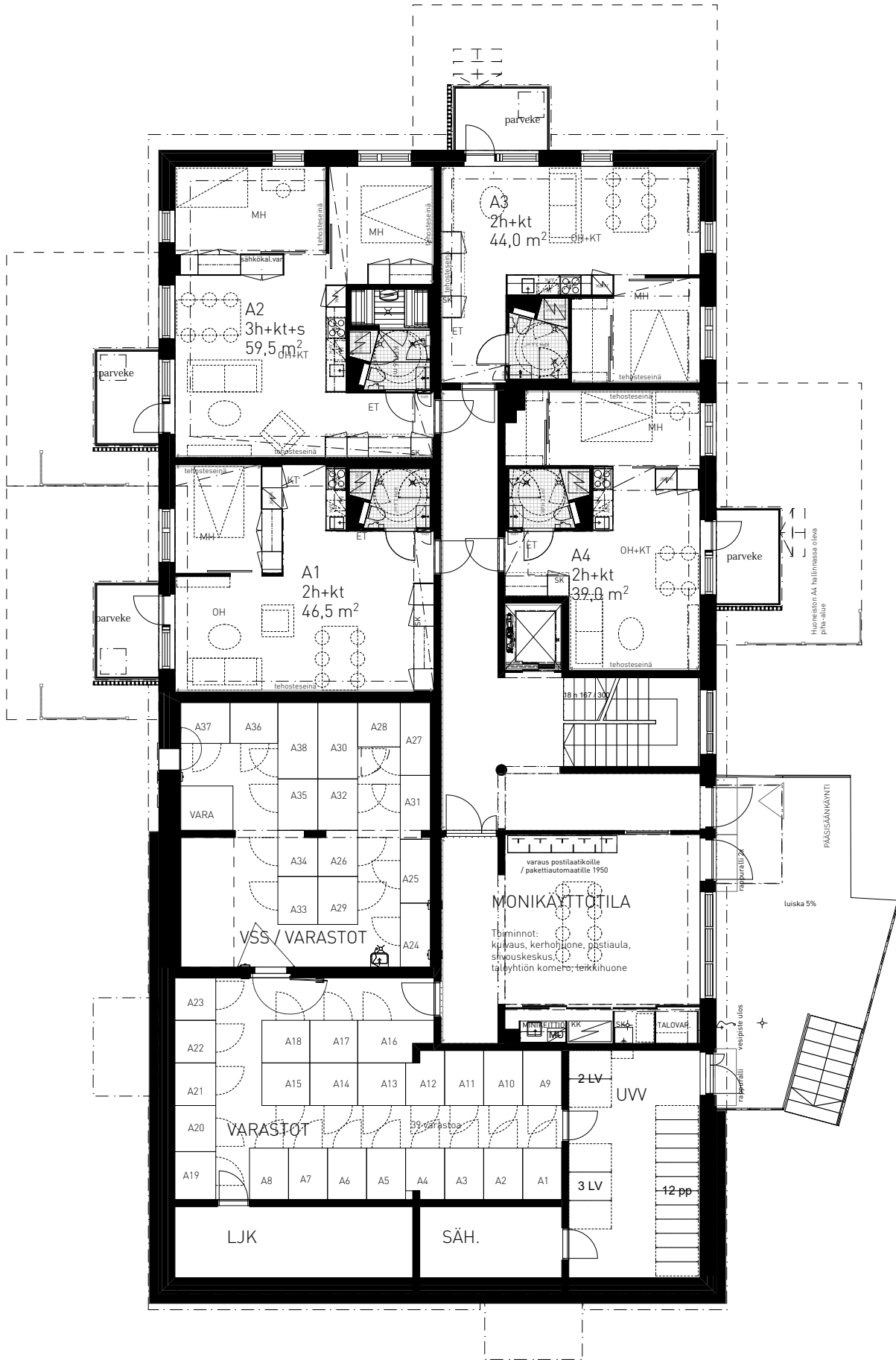

Huoneiston A4 hallinnassa oleva pihalle

PÄÄSISÄÄNKÄYNTI

luisaka 5%

vesipiste ulos

vesipiste ulos

12 pp

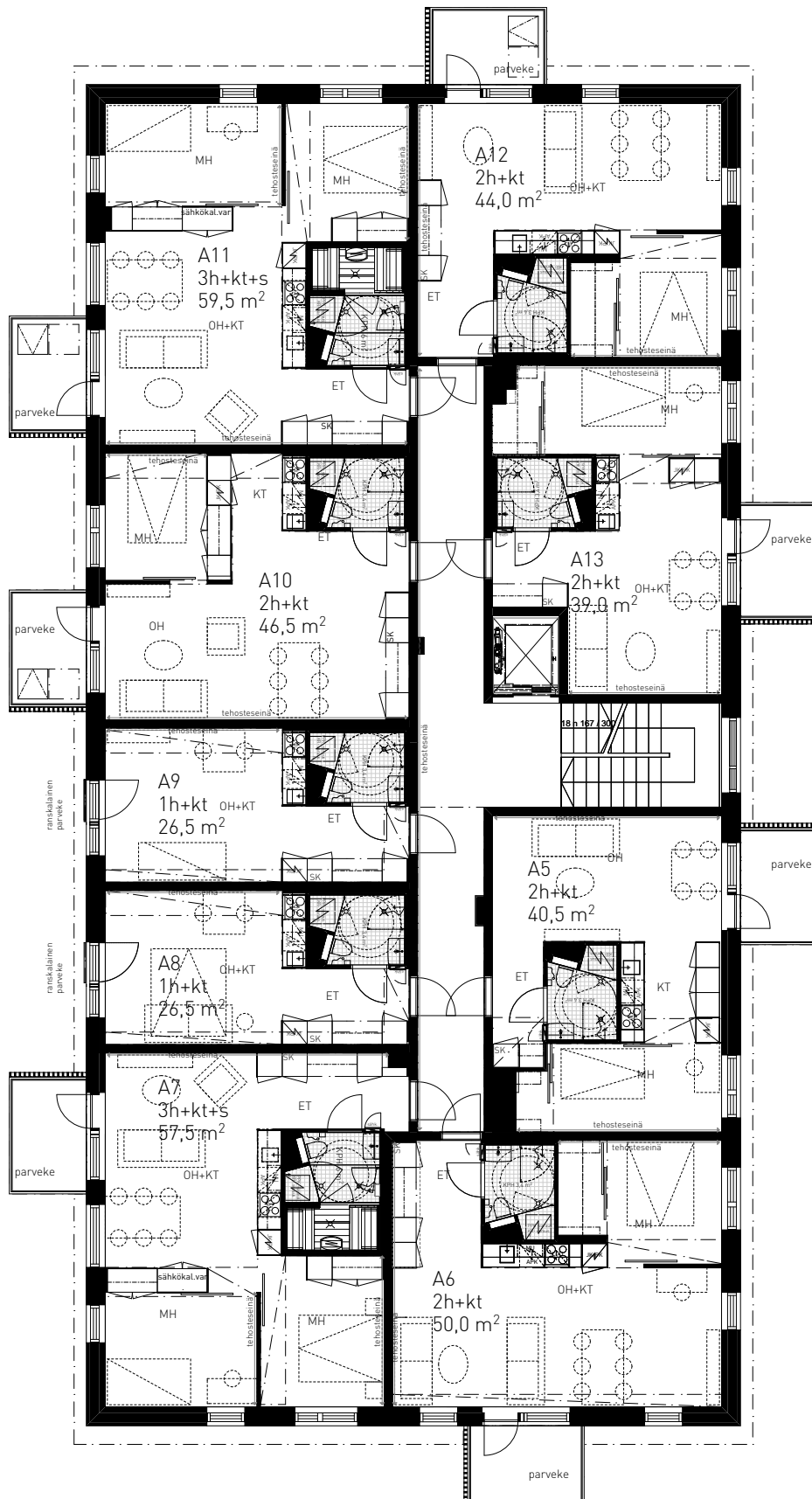

3. KERROS

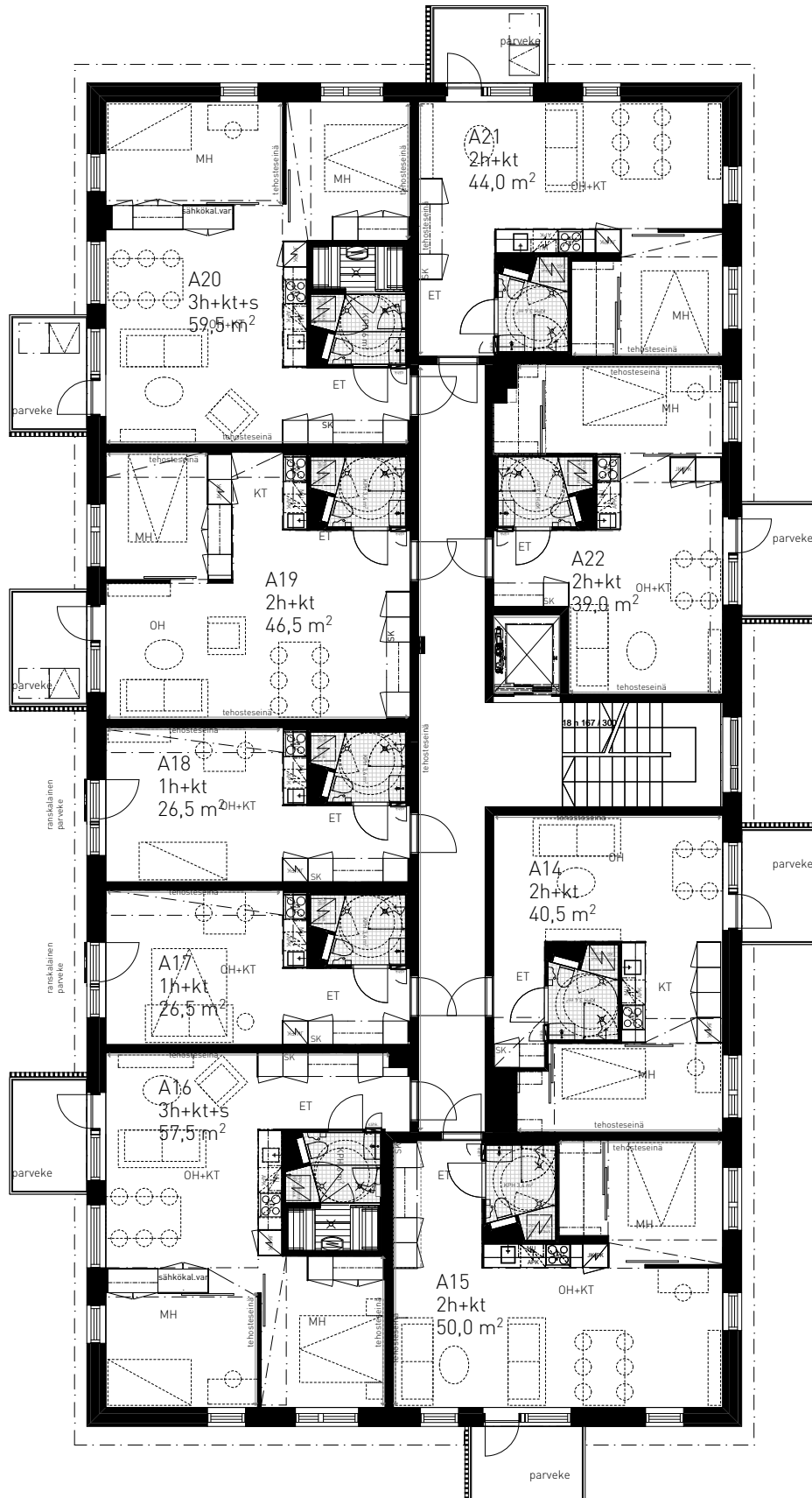

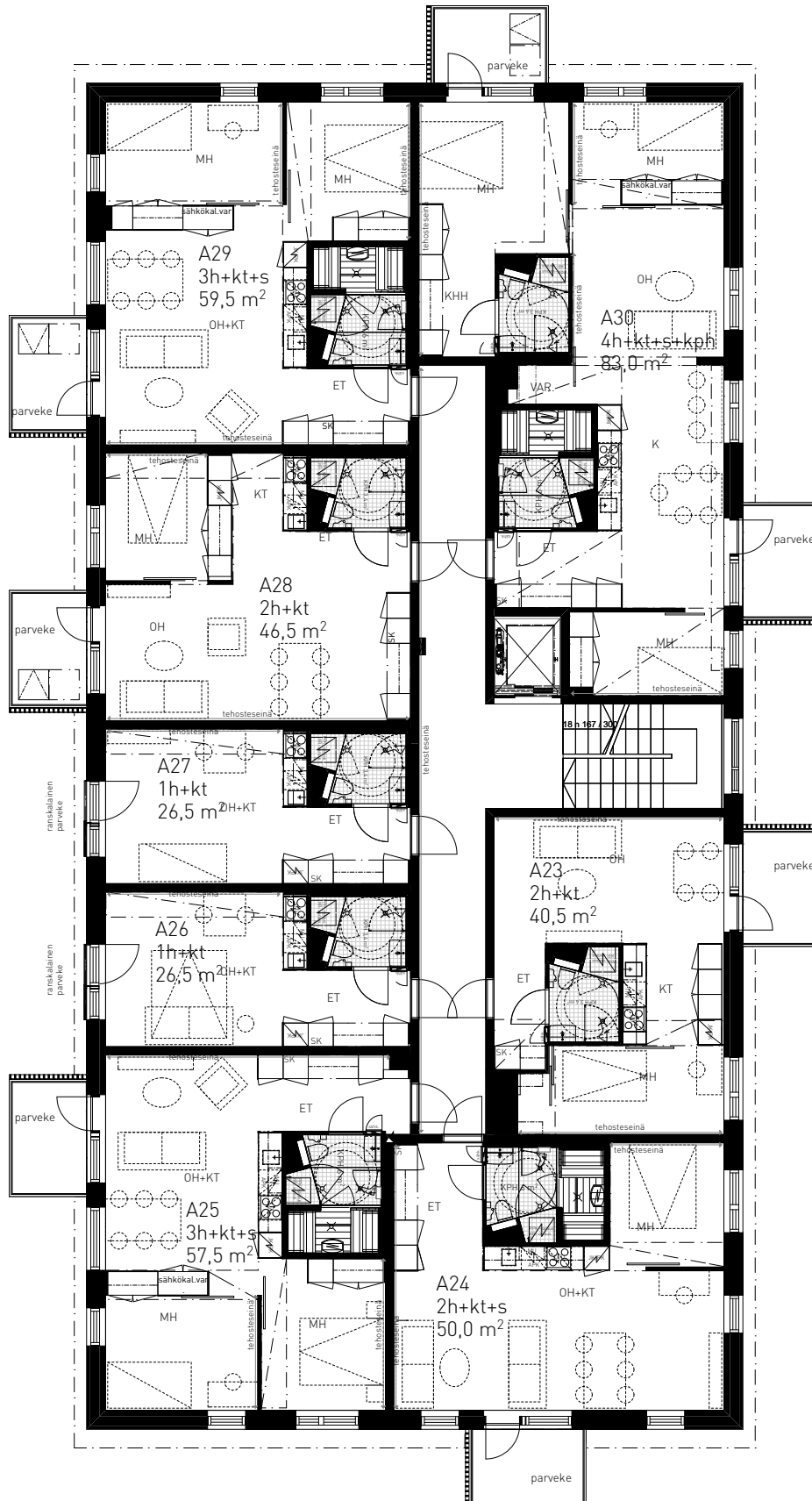

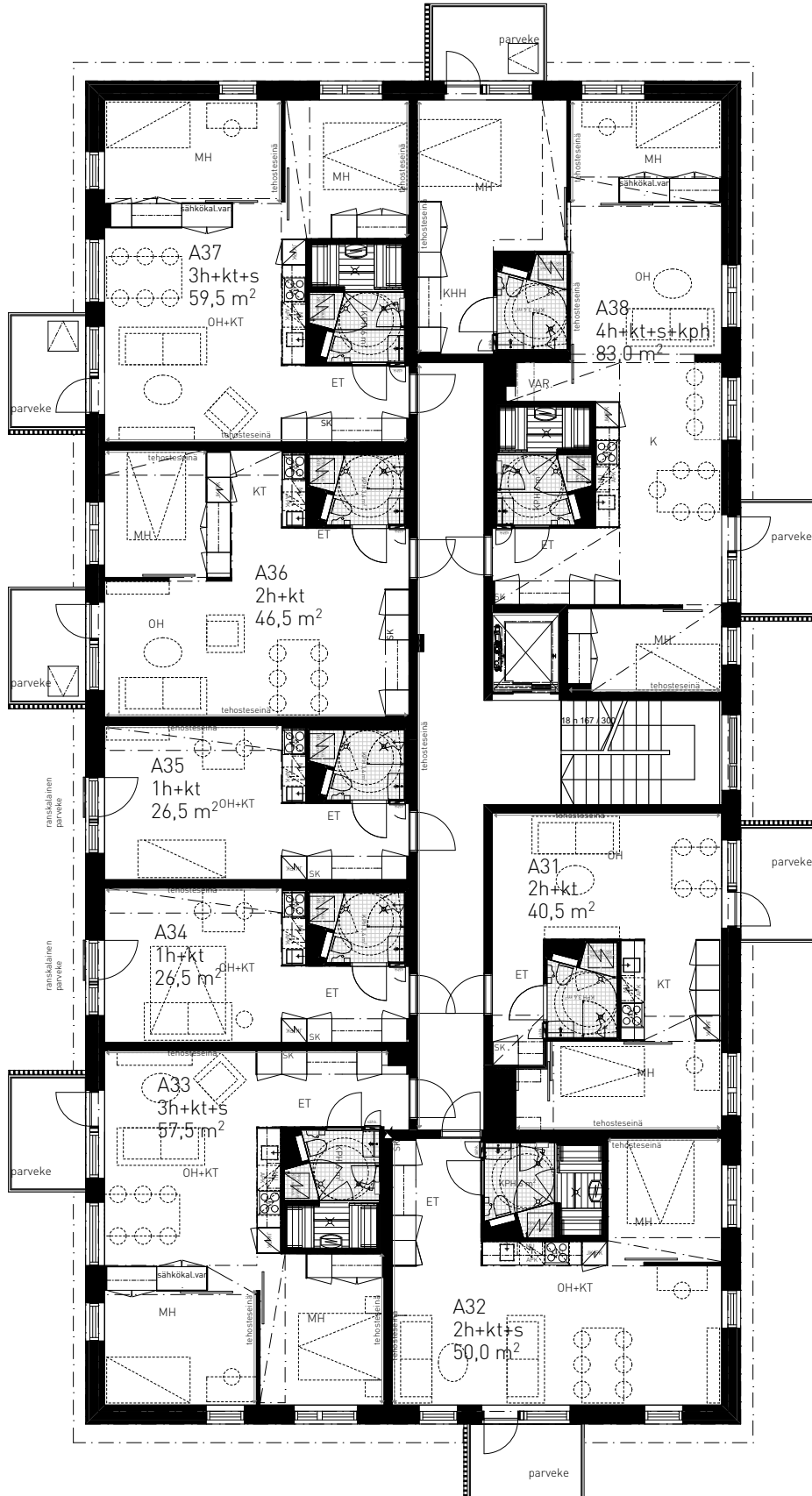

26,5 m² 1h+kt

A8	2. KERROS
A17	3. KERROS
A26	4. KERROS
A34	5. KERROS

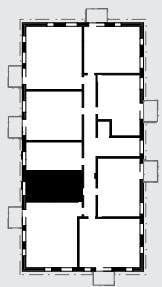

2.-3. kerros

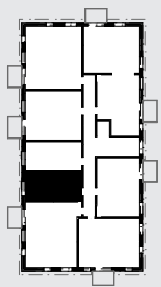

4.-5. kerros

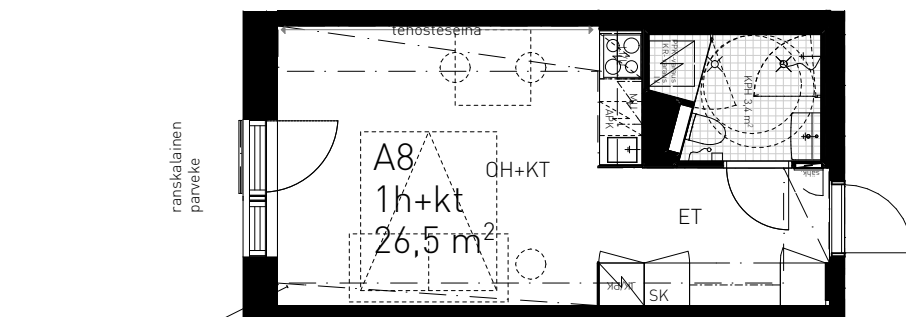

Kotelo asunnossa A8

26,5 m² 1h+kt

A9	2. KERROS
A18	3. KERROS
A27	4. KERROS
A35	5. KERROS

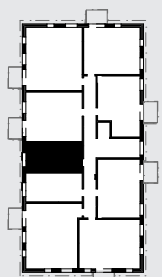

2.-3. kerros

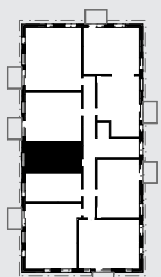

4.-5. kerros

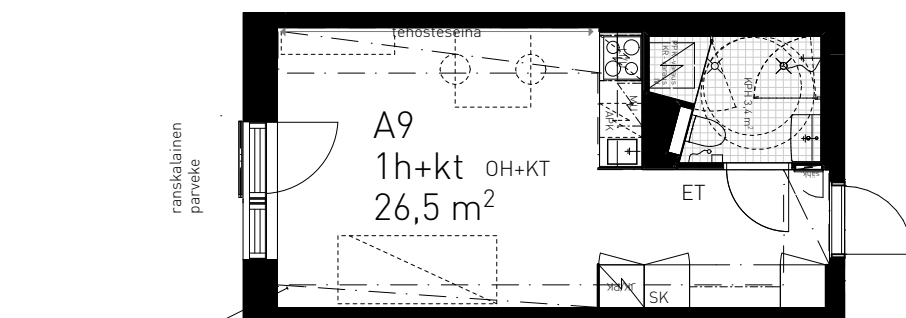

Kotelo asunnossa A9

39,0 m² 2h+kt

A4

1. KERROS

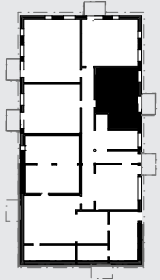

1. kerros

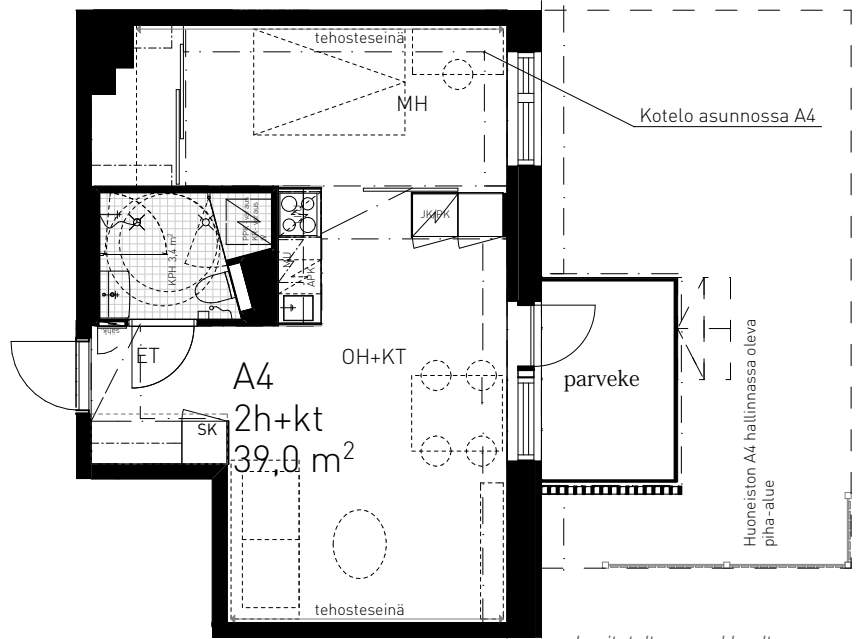

39,0 m² 2h+kt

A13

2. KERROS

A22

3. KERROS

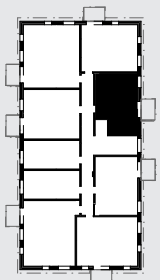

2.-3. kerros

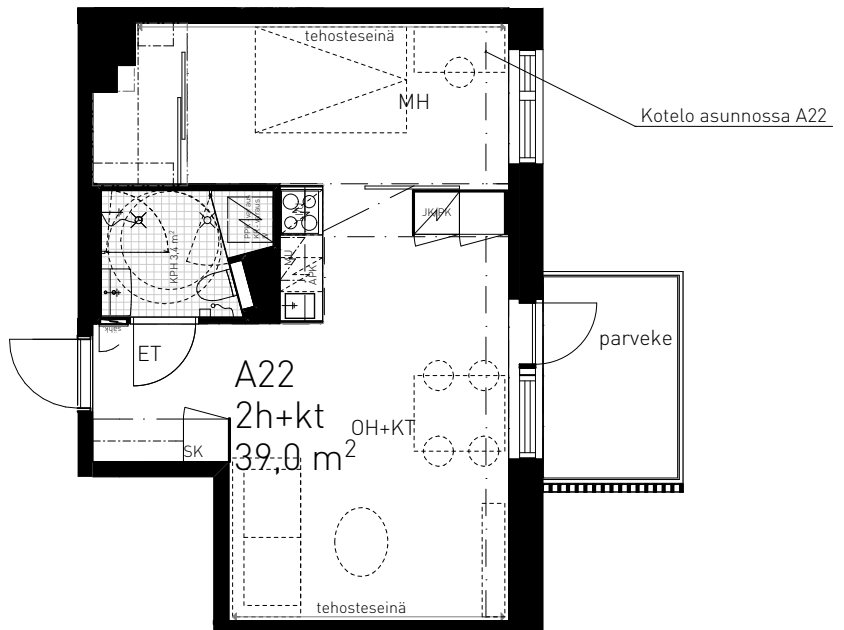

40,5 m² 2h+kt

A5	2. KERROS
A14	3. KERROS
A23	4. KERROS
A31	5. KERROS

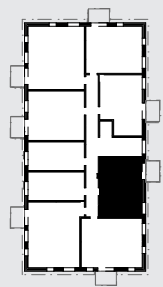

2.-3. kerros

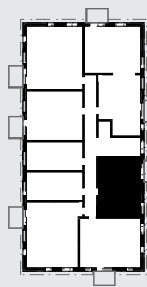

4.-5. kerros

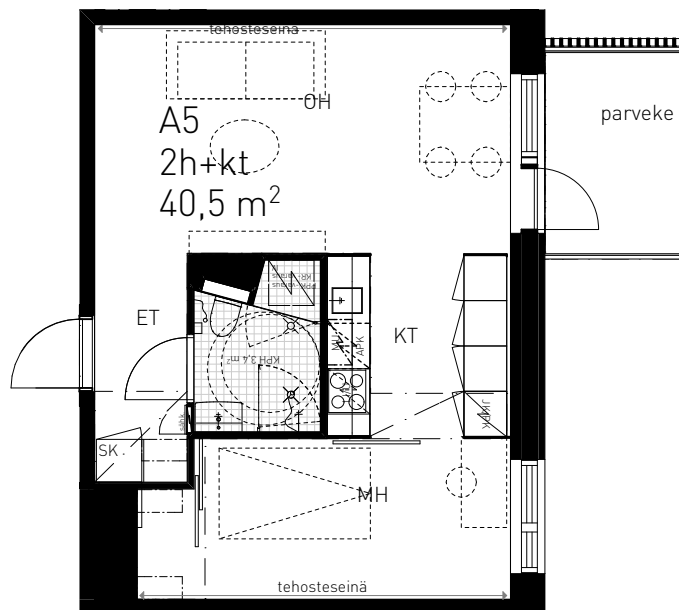

Valoisa päätyhuoneisto.

Avarat oleskelutilat avautuvat lasitetulle parvekkeelle.

44,0 m² 2h+kt

A3	1. KERROS
----	-----------

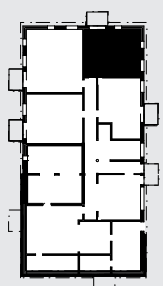

1. kerros

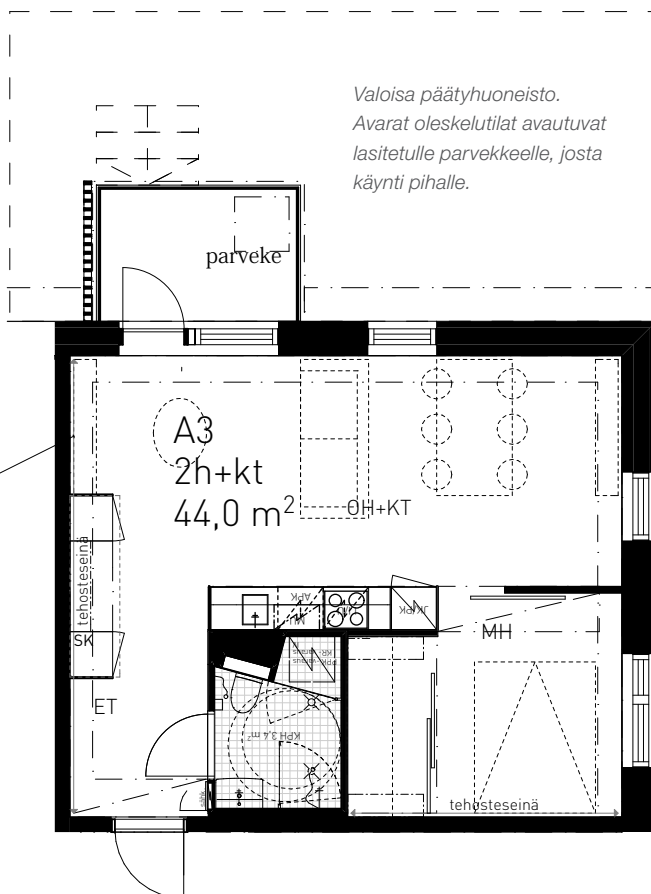

Valoisa päätyhuoneisto.

Avarat oleskelutilat avautuvat lasitetulle parvekkeelle, josta käynti pihalle.

Kotelo asunnossa A3

44,0 m² 2h+kt

A12 2. KERROS
A21 3. KERROS

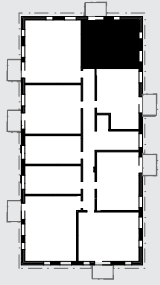

2.-3.kerros

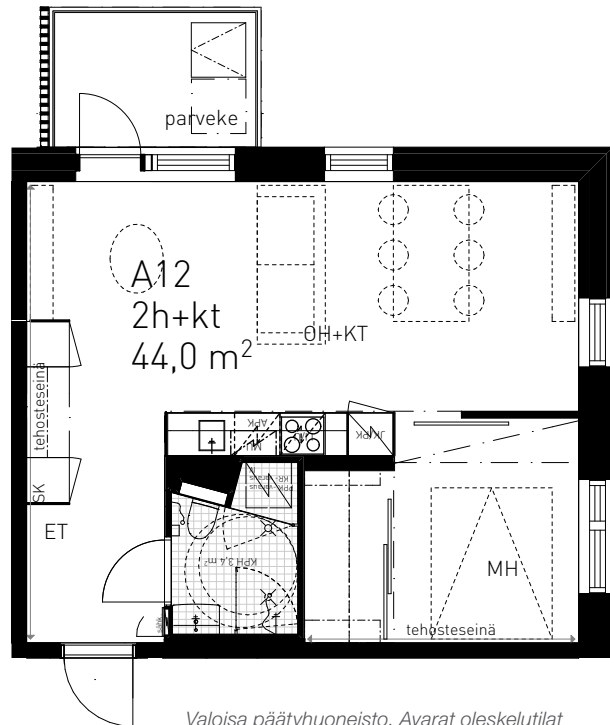

Valoisa päätyhuoneisto. Avarat oleskelutilat avautuvat lasitetulle parvekkeelle.

46,5 m² 2h+kt

A1 1. KERROS

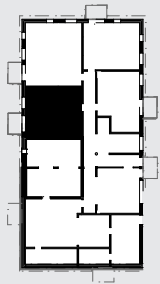

1. kerros

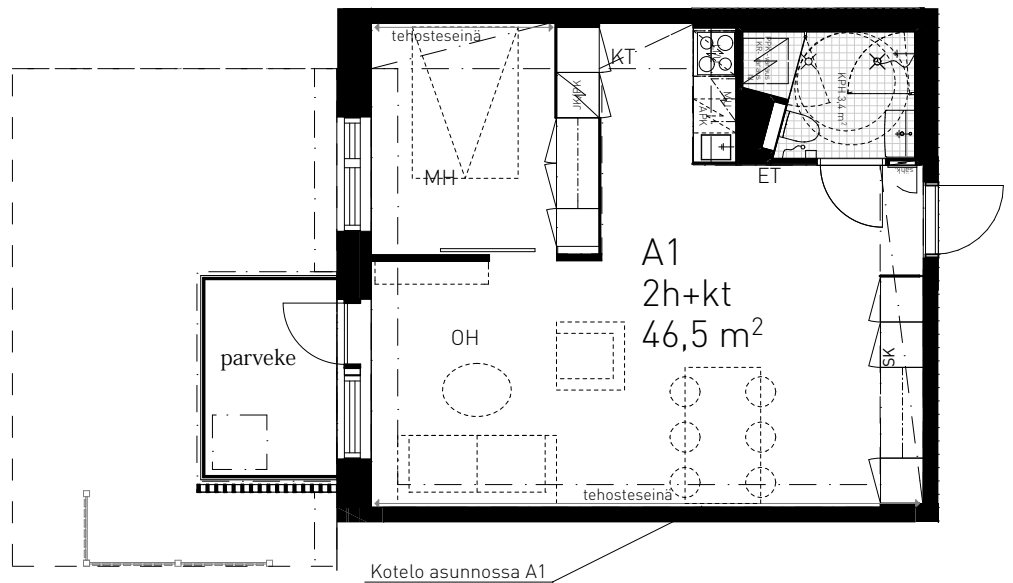

Lasitetulta parvekkeelta käynti pihalle.

46,5 m² 2h+kt

A10	2. KERROS
A19	3. KERROS
A28	4. KERROS
A36	5. KERROS

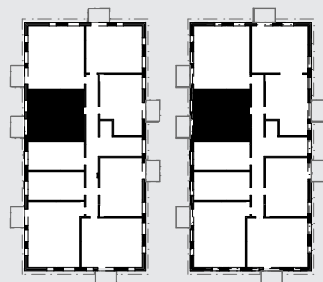

2.-3. kerros

4.-5. kerros

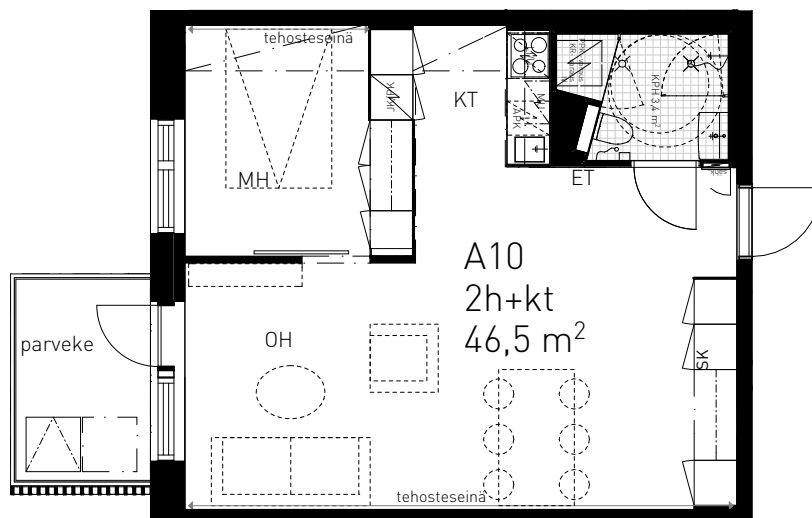

A10
2h+kt
46,5 m²

50,0 m² 2h+kt

A6	2. KERROS
A15	3. KERROS

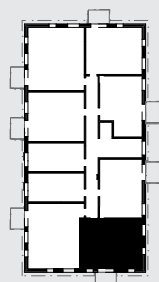

2.-3. kerros

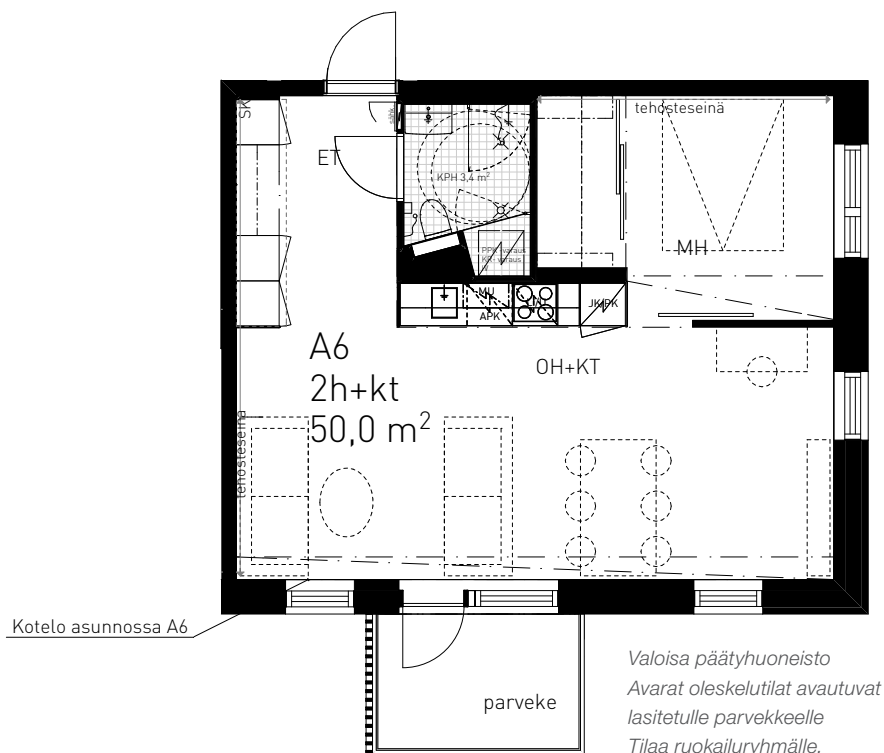

A6
2h+kt
50,0 m²

Kotelo asunnossa A6

parveke

*Valoisa päätyhuoneisto
Avarat oleskelutilat avautuvat
lasitetulle parvekkeelle
Tilaa ruokailuryhmälle.*

50,0 m² 2h+kt+s

A24	2. KERROS
A32	3. KERROS

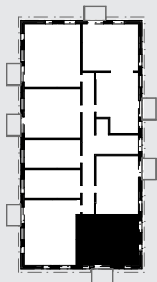

4.-5. kerros

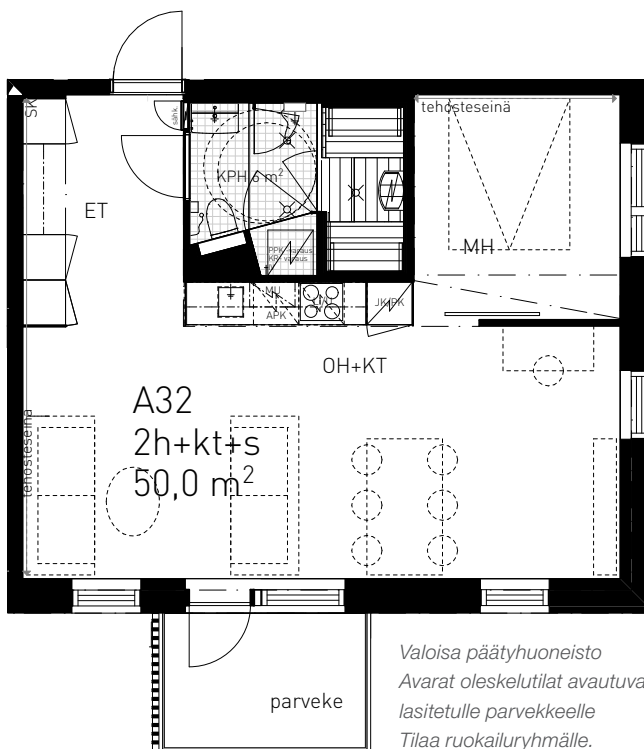

Valoisa päätyhuoneisto
Avarat oleskelutilat avautuvat
lasitetulle parvekkeelle
Tilaa ruokailuryhmälle.

57,5 m² 3h+kt+s

A7	2. KERROS
A16	3. KERROS
A25	4. KERROS
A33	5. KERROS



2.-3. kerros

4.-5. kerros

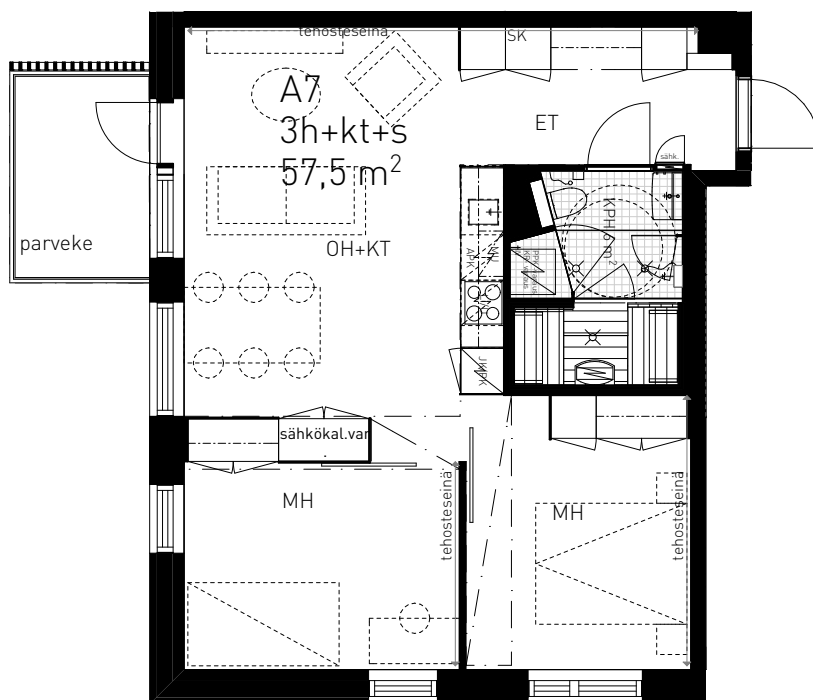

Valoisa päätyhuoneisto.
Saunan jälkeen voi vilvoitella lasitetun parvekkeen suojassa.
Makuuhuoneessa tilaa työpöydälle tai pinnasängylle.

59,5 m² 3h+kt+s

A2 1. KERROS

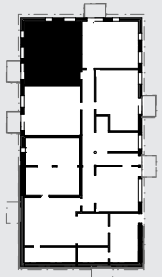

1. kerros

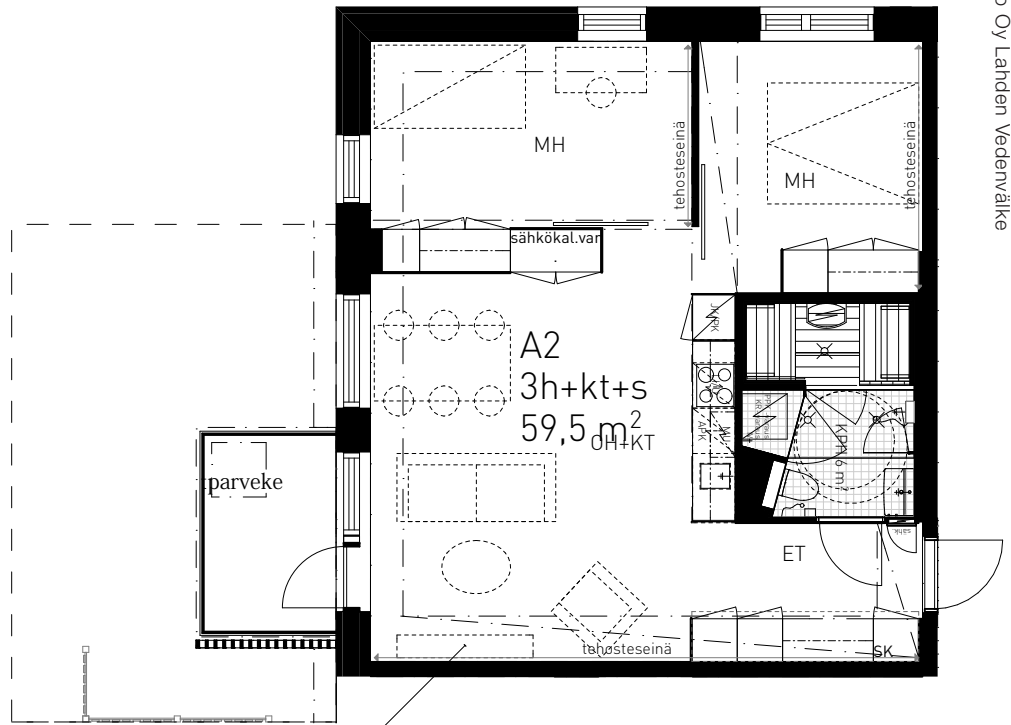

Kotelo asunnossa A2

Valoisa päätyhuoneisto.

Lasitetulta parvekkeelta käynti pihalle.

Makuuhuoneessa tilaa työpöydälle tai pinnasängylle.

59,5 m² 3h+kt+s

A11	2. KERROS
A20	3. KERROS
A29	4. KERROS
A37	5. KERROS

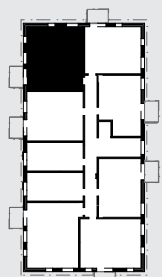

2.-3. kerros

4.-5. kerros

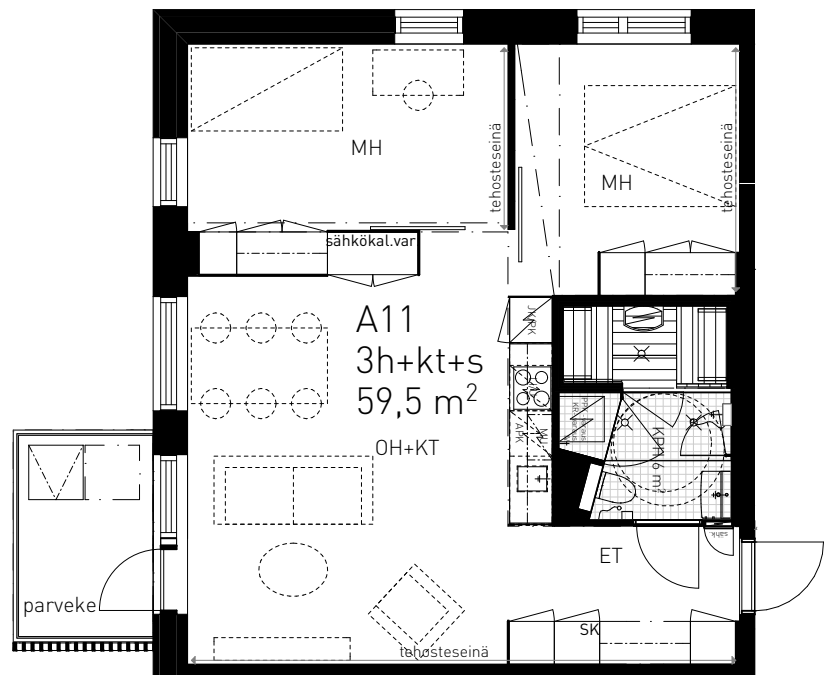

Valoisa päätyhuoneisto.

Saunan jälkeen voi vilvoitella lasitetun parvekkeen suojassa.

Makuuhuoneessa tilaa työpöydälle tai pinnasängylle.

83,0 m²

4h+kt+s+kph

A30	4. KERROS
A38	5. KERROS

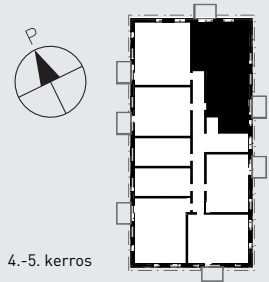

4.-5. kerros

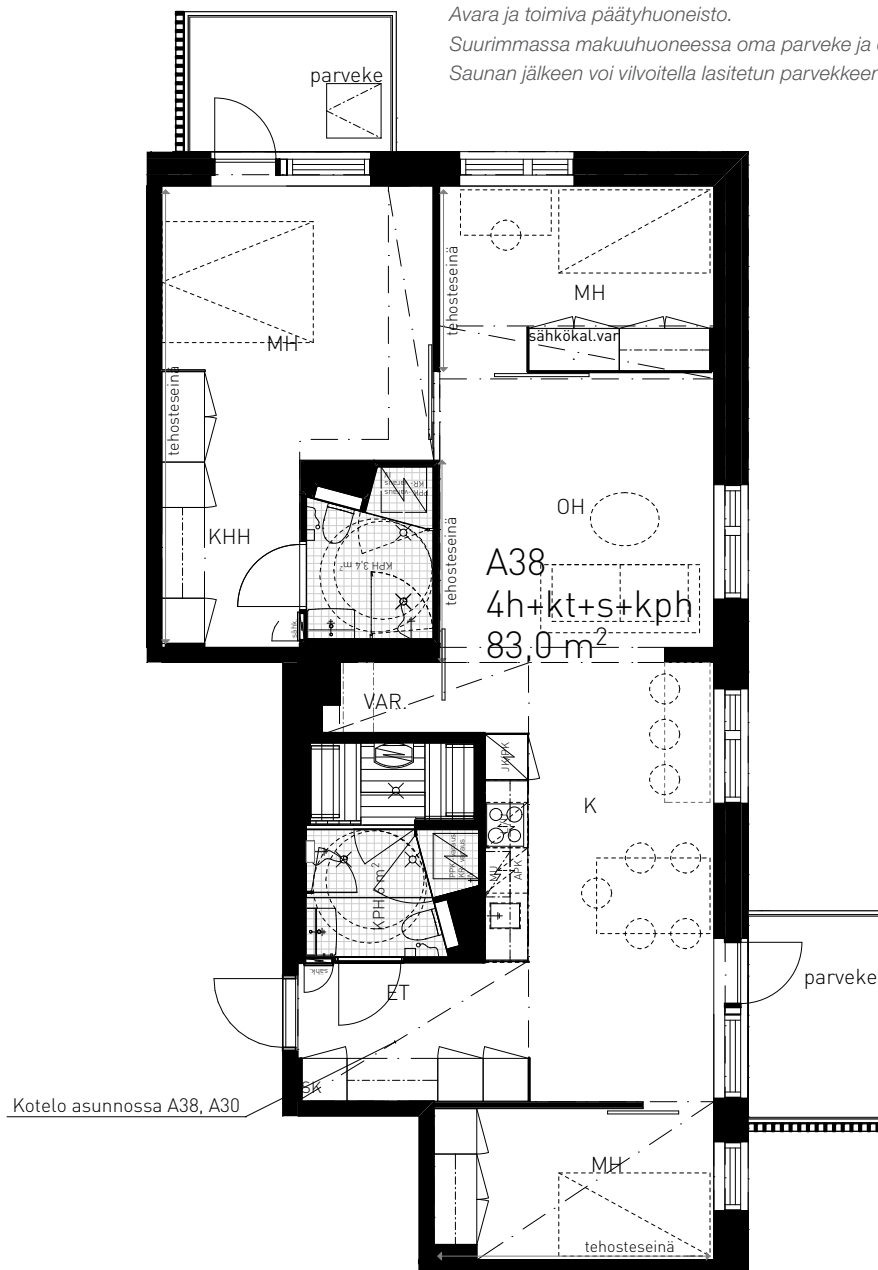

Rakennustapaseloste

ALUSTAVA, 30.8.2017

YLEISTÄ

Asunto Oy Lahden Vedenvälke sijaitsee Lahden kaupungin Jalkarannan kaupunginosassa. Yhtiössä on yhteensä 38 asuntoa, jotka sijaitsevat yhden porrashuoneen viisikerroksisessa hissillisessä kerrostalossa. Ensimmäisessä kerroksessa sijaitsee väestönsuoja/irtainvarasto, yksi erillinen irtainvarasto, ulkoiluvälinevarasto, tekniset tilat ja monikäyttötötilä. Monikäyttötötilaan sijoittuu siivouskomero, talovarasto, kuivauskaappi, pieni keittiö sekä SmartPost-lokerikko. Pihalla on erikseen kylmä ulkoiluvälinevarasto.

RAKENTEET JA JULKISIVUT

Asuinrakennus on betonirunkoinen ja siinä on tukipaalu- ja varaan tehty anturaperustus. Alapohja on maanvarainen. Väli- ja yläpohjat ovat betonisia ontelolaattoja. Ulkoseinät ovat betonielementtirakenteisia: julkisivumateriaaleina on valkobetoni sileä- ja hienopesupinnalla sekä graafista betonia on sisääntulon kohdalla. Huoneistojen väliset seinät ja porrashuoneen seinät ovat betonielementtejä. Porrashuoneen portaat ovat betonimosaiikkipintaiset. Rakennuksessa on harjakatto, jonka vesikatteenä on peltikate.

Osassa asuntoja on lasikaiteelliset ranskalaiset parvekkeet ja osassa lasitetut parvekkeet. Parvekkeissa on säleikkö näkösuojana toisella sivulla. Parvekkeet ovat vapaasti tuulettuvia eikä lasitus estä täysin tuulen, veden ja lumen tunkeutumista parvekkeelle. Maantasosunnoista on käynti suoraan tai rappusten kautta parvekkeelta rajatulle piha-alueelle.

Asuntojen kevyet väliseinät ovat levyrakenteisia.

Autokatosrakennus ja kylmä ulkoiluvälinevarasto perustetaan betonianturoilla. Seinät ovat puurakenteiset ja vesikatteenä on peltikate.

IKKUNAT JA OVET

Ikkunat ovat energialuokan A puu-alumiini-ikkunoita. Parvekkeiden lasiovet avautuvat ulospäin ja ranskalaisten parvekkeiden ikkunat avautuvat sisäänpäin. Ikkunoissa ja ikkunaovissa on sälekaihtimet. Asuntojen ja porrashuoneiden väliset ovet ovat viilupintaisia yksilehtisiä paloa pidättäviä ovia.

Porrashuoneiden ulko-ovet ovat lasiaukkoisia metallirunkoisia ovia, joiden lukitus avataan avaimella tai ovikoodilla.

ASUNTOJEN SISÄTILAT

VÄLISEINÄT

Huoneistoja rajaavat betoniväliseinät ja asuinhuoneita rajaavat levyrakenteiset seinät ovat tasoitettuja ja maalattuja seiniä. Pesutilat ovat tehdasvalmisteisia metallirakenteisia tilaelementtejä: pesutilan puolelta seinät laatoitetaan keraamisella laatalalla ja asuinhuoneiden puolelta ne verhoillaan rakennuslevyllä muiden väliseinien tavoin. Osassa tilaelementeissä on sauna pohjapiirustusten mukaisesti. Sauna erotetaan pesutilasta lasiseinällä ja verhoillaan tervaleppä-paneelilla. Keittiössä kaappien välitilaan asennetaan laminaattipintainen levy.

VÄLIOVET

Asuntojen väliovet ovat valkoisia saranallisia tai liukuovia pohjapiirustuksien mukaan.

LATTIAT

Asuinhuoneiden lattiat päällystetään asukkaan valinnan mukaisella laminaatilla tai parketilla. Laminaatti tai parketti päällysteeseen tehdään tarvittaessa valmistajan ohjeiden mukaisesti liikuntasauvoja, jotka peitetään listoilla. Kuvissa tiloissa lattianpäällystettä ei asenneta kiintokalusteiden alle. Pesutilan ja saunan lattiat laatoitetaan keraamisella laatalalla.

KATOT

Asuinhuoneiden katot ovat pääosin ruiskutasoitettuja. Pesutilan katto tehdään valkoisilla metallikaseteilla ja saunassa on tervaleppäpanelointi. Muissa tiloissa alas laskeutuvat katot ja kotelot ovat kipsilevyrakenteisia, tasoitettuja ja maalattuja kuten seinät.

KALUSTEET KODINKONEET JA VARUSTEET

Keittiökaluusteiden ovet ovat asukkaan valinnan mukaan maalattua kalustelevyä, työtaso terästä ja siinä on tasoon integroitu allas. Keittiöiden kodinkoneina on keraaminen keittotaso, liesikupu, kalustepeitteinen astianpesukone ja kylmälaite sekä kalusteisiin sijoitettu uuni ja mikroaaltouuni. Yksioissa ja kaksioissa on kylmälaitteena jää-pakastinkaappi, kolmioissa ja neliöissä on jää-pakastinkaappi sekä varaus toiselle kylmälaitteelle.

Eteisissä on naulakkokaappi ja makuuhuoneissa pääsääntöisesti tanko- ja hyllykaapit tai vaatehuone. Kalusteissa on

myös omat tilansa siivousvälineille.

Pesutilan säilytyskalusteina on peili-, allas- ja hyllykaappi. Kaikissa pesutiloissa on tilavaraukset pyykinpesukoneelle ja kuivausrummulle sijoitettuina laminaattijakoseinän taakse. Suihkutila on rajattu lasisella suihkuseinällä. Saunassa on tervaleppälauteet ja sähkökiuas.

Tarkemmat tiedot asuntojen materiaalivaihtoehdoista, varusteista, kalusteista sekä mahdollisista lisävarusteista ja -kalusteista löytyvät Materiaalivalinnat -aineistosta.

PINTAMATERIAALIT YHTEISTILOISSA

Porrashuoneen seinät tasoitetaan ja maalataan. Lattia päällystetään askelääntä vaimentavalla matolla. Varastotiloissa seinät ja lattiat maalataan.

ILMANVAIHTO, LÄMMITYS JA VESI

Taloyhtiö liitetään vesihuolto-, kaukolämpö-, sähkö- ja kaapeli-tv -verkkoihin. Asunnot varustetaan yleiskaapeloinnilla ja laajakaistaliittymällä.

Asunnoissa on huoneistokohtaiset ilmanvaihtokoneet, jotka sijaitsevat pesutiloissa. Huoneiston ilmanvaihdon tehokkuutta voidaan säätää liesikuvusta.

Lämmityksenä on vesikiertoinen patterilämmitys. Pesutiloissa on asukkaan säädettävissä oleva sähköinen mukavuuslattialämmitys.

Veden ja sähkön kulutus mitataan asuntokohtaisesti.

YHTEISET PIHA-ALUEET JA AUTOPAIKOITUS

Tontin piha-alue ja istutukset tehdään erillisen pihasuunnitelman mukaisesti. Rakennettavista osakkeina myytävistä autopaikoista 12 sijoittuu autokatokseen ja taloyhtiön hallintaan jäävät 13 autopaikkaa ovat avopaikkoja. Kaikki autopaikat varustetaan lämmityspistorasiolla. Jätekatos sijaitsee autokatoksen päädyssä.

Huomautus

Kohteen rakenteita ja materiaaleja voidaan vaihtaa toisiin samanarvoisiin. Ostajan on tutustuttava lopullisiin myyntiasiakirjoihin kauppakirjan allekirjoituksen yhteydessä.

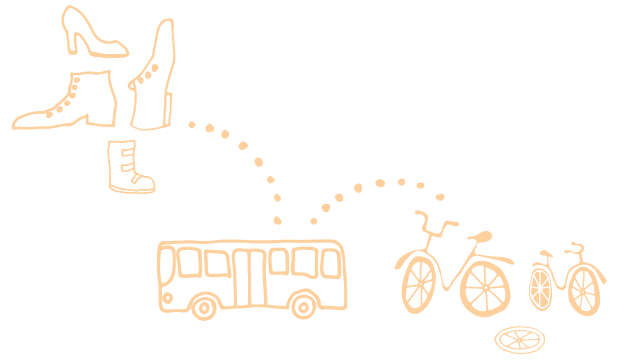

A series of 20 horizontal lines for writing, spaced evenly down the page.



KOTEJA JÄRJELLÄ JA TUNTEELLA

ESITTELY JA MYYNTI

YIT Asuntomyynti
Askonkatu 2, 2. krs
15100 Lahti
Puh. 020 433 4325*
(*puhelun hinta 0,088 eur/min)

RAKENTAJA

YIT Rakennus Oy
Askonkatu 2, 2. krs
15100 Lahti

facebook.com/YitKoti
yit.fi